

**kiwa**

No. 2268



EN 1090-1:2009+A1:2011  
No. 2268-CPR-419

# LEGI MINT

CZ Návod na montáž skleníku LEGI MINT

SK Návod na montáž skleníka LEGI MINT

HU LEGI MINT üvegház összeszerelési útmutató

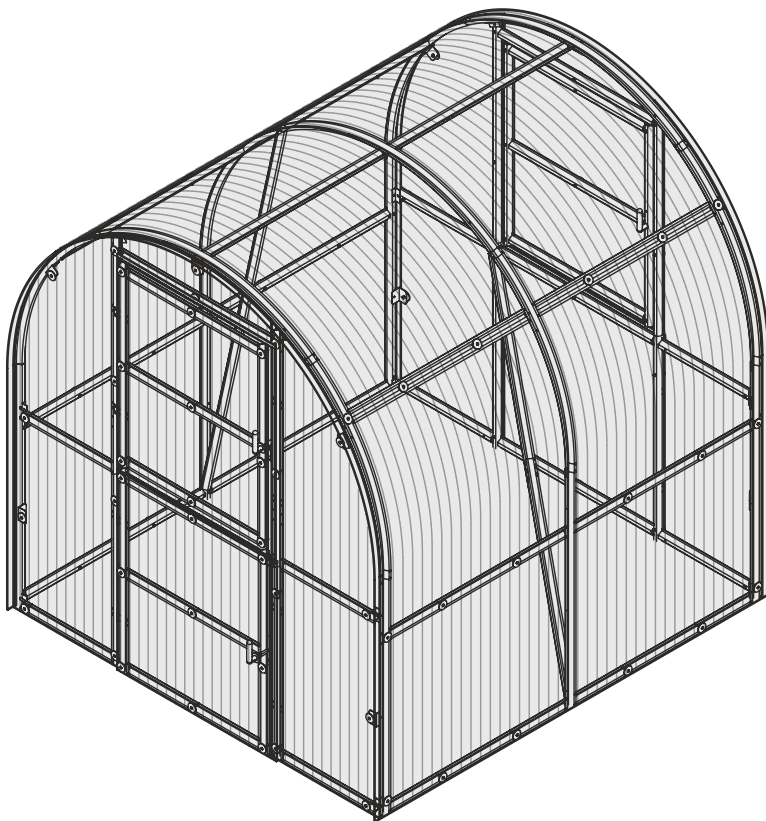

## CZ

**Skleníky LEGI MINT získaly certifikát CE, který vydala společnost UAB „KIWA inspecta“. Na základě tohoto certifikátu prohlašujeme, že při výrobním procesu dodržujeme třídu provedení prací EXC2 podle normy EN 1090-1:2009+A1:2011, pozinkovaná ocel podle normy En10346: DX51D+Z bez svařovacích procesů.**

### Upozornění!

Při montáži rámu skleníku a při práci s polykarbonátem vždy noste ochranné rukavice.

K montáži skleníku budete potřebovat:

- \* Šestihranný klíč o průměru 8 mm nebo klíč s otevřeným koncem;
- \* Šroubovák s křížovou hlavou nebo akumulátorový šroubovák;
- \* Lopatu k upevnění skleníku do země;
- \* Vodováhu pro měření rovnosti;
- \* Provázek pro měření úhlopříčky;
- \* Nůž pro řezání polykarbonátových desek;

Při stavbě skleníku je důležité vybrat vhodné místo a řídit se předpisy pro územní plánování.

### ZÁRUKY A PODMÍNKY VÝROBCE

Veškeré záruky, podmínky vrácení zboží a aktuální a důležité informace o postupu montáže najdete na webových stránkách [www.zahradajezek.cz](http://www.zahradajezek.cz)

## SK

**Skleníky LEGI MINT získali certifikát CE, ktorý vydala spoločnosť UAB „KIWA inspecta“. Na základe tohto certifikátu vyhlasujeme, že pri výrobnom procese dodržiavame triedu vykonania prác EXC2 podľa normy EN 1090-1:2009+A1:2011, pozinkovaná oceľ podľa normy EN 10346: DX51D+Z bez zväracích procesov.**

### Upozornění!

Pri montáži rámu skleníka a pri práci s polykarbonátom vždy noste ochranné rukavice.

Na montáž skleníka budete potrebovať:

- \* Šesťhranný kľúč s priemerom 8 mm alebo vidlicový kľúč;
- \* Skrutkovač s křížovou hlavou alebo akumulátorový skrutkovač;
- \* Lopatu na upevnenie skleníka do zeme;
- \* Vodováhu na meranie rovinnosti;
- \* Povrázok na meranie uhlopriečky;
- \* Nôž na rezanie polykarbonátových dosiek;

Pri stavbe skleníka je dôležité vybrať vhodné miesto a riadiť sa predpismi územného plánovania.

### ZÁRUKA VÝROBCU A PODMIENKY

Všetky záruky, podmienky vrátenia tovaru a aktuálne a dôležité informácie o postupe montáže nájdete na webovej stránke [www.odsuseda.sk](http://www.odsuseda.sk)

## **HU**

**Az LEGI MINT üvegházak CE tanúsítvánnyal rendelkeznek, amelyet az UAB „KIWA inspecta” vállalat állított ki.**

**A tanúsítvány alapján kijelentjük, hogy a gyártási folyamat során betartjuk az EN 1090-1:2009+A1:2011 szabvány szerinti EXC2 kivitelezési osztályt, valamint az EN 10346: DX51D+Z szabványnak megfelelő horganyzott acélt alkalmazunk, hegesztési eljárások nélkül.**

### **Figyelem!**

Az üvegház vázának összeszerelésekor és a polikarbonáttal való munkavégzés során mindig viseljen védőkesztyűt.

Az üvegház összeszereléséhez a következőkre lesz szükség:

- \* 8 mm átmérőjű ímbuszkulcs vagy villáskulcs;
- \* Keresztfelű csavarhúzó vagy akkumulátoros csavarozó;
- \* Ásó az üvegház talajhoz rögzítéséhez;
- \* Vízmérték a síkellenőrzéshez;
- \* Zsinór az átlók méréséhez;
- \* Kés a polikarbonát lemezek vágásához;

Az üvegház építéskor fontos a megfelelő hely kiválasztása, valamint a területrendezési és építési előírások betartása.

### **A GYÁRTÓ GARANCIÁI ÉS FELTÉTELEI**

A garanciákra, az áru visszaküldésének feltételeire, valamint az összeszerelési eljárással kapcsolatos aktuális és fontos információkra vonatkozó részletek a [www.jeza.hu](http://www.jeza.hu) weboldalon találhatóak.

# 4m<sup>2</sup> Seznam dílů skleníku LEGI MINT / Zoznam dielov skleníka LEGI MINT / A LEGI MINT üvegház alkatrészlistája

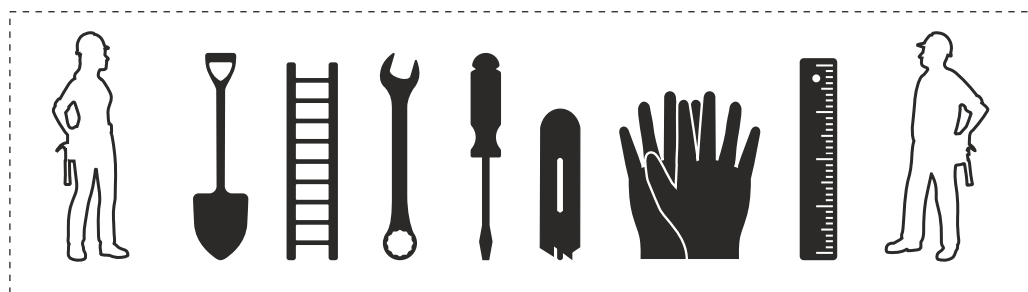
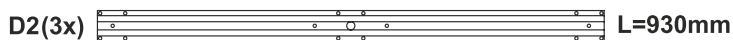
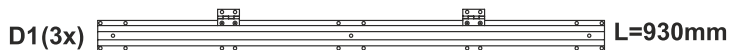
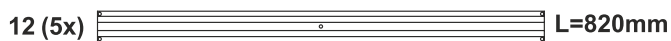
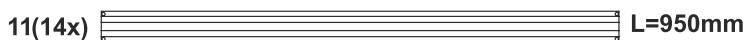
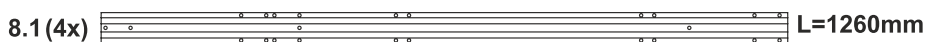
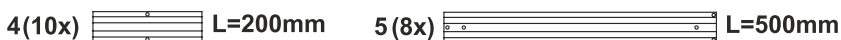

# 4m<sup>2</sup>

## Seznam dílů skleníku LEGI MINT / Zoznam dielov skleníka LEGI MINT / A LEGI MINT üvegház alkatrészlistája

K1 (10x)

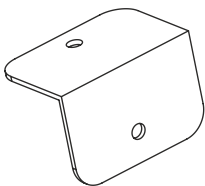

K2 (12x)

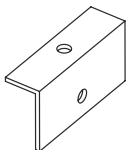

Páska / Páska / Szalag (1x)

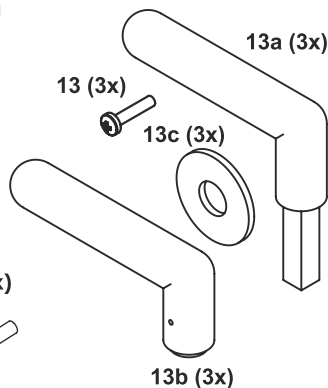
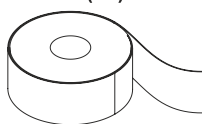

20 (101x)



19 (373x)

M5



16(254x)

M5-12



18(18x)

M5-16



17 (101x)

M5-40

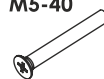

13b (3x)

### Polykarbonátové desky / Polykarbonátové dosky / Polikarbonát lemezek



P5 (1x)  
2100x5400mm

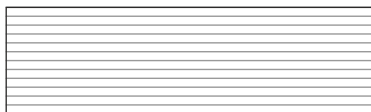

P1/P2 (4x)  
2000x580mm

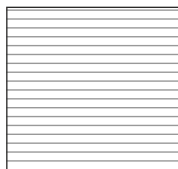

P4 (1x)  
950x900mm

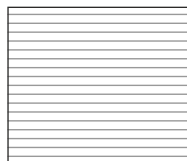

P6 (2x)  
1000x850mm



P7 (1x)  
925x850mm



P3 (2x)  
900x210mm

**2 m Prodloužení skleníku LEGI MINT / 2 m Predĺženie skleníka LEGI MINT /  
2 m A LEGI MINT üvegház hosszabbítása**

**2m**

2 m – Prodloužení /  
2 m – Predĺženie /  
2 m – Hosszabbítás

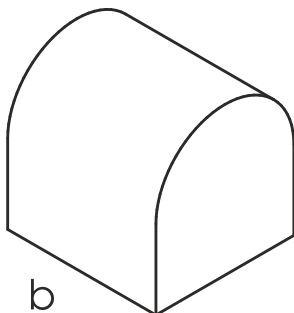

**2,1m**

2,1 m – Základní modul /  
2,1 m – Základný modul /  
2,1 m – Alapmodul

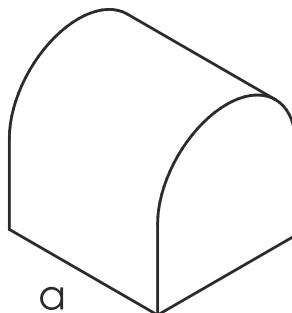

**Příklad montáže 2 m prodloužení skleníku LEGI MINT /  
Příklad montáže 2 m predĺženia skleníka LEGI MINTA /  
LEGI MINT üvegház 2 m-es hosszabbításának szerelési példája**

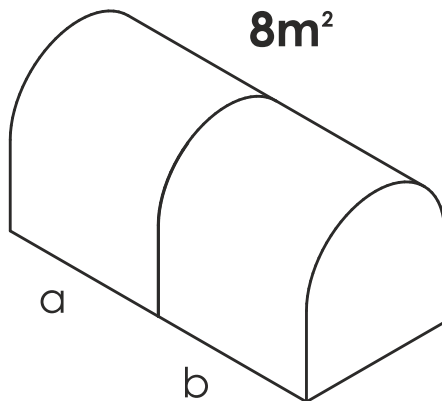

# 2m

2 m – Prodloužení skleníku LEGI MINT. Seznam dílů.  
2 m – Predĺženie skleníka LEGI MINT. Zoznam dielov.  
2 m – A LEGI MINT üvegház hosszabbítása. Alkatrészelista.

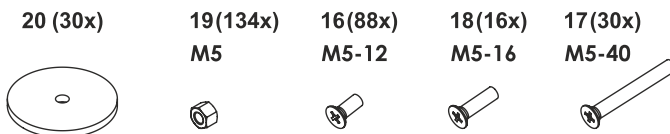
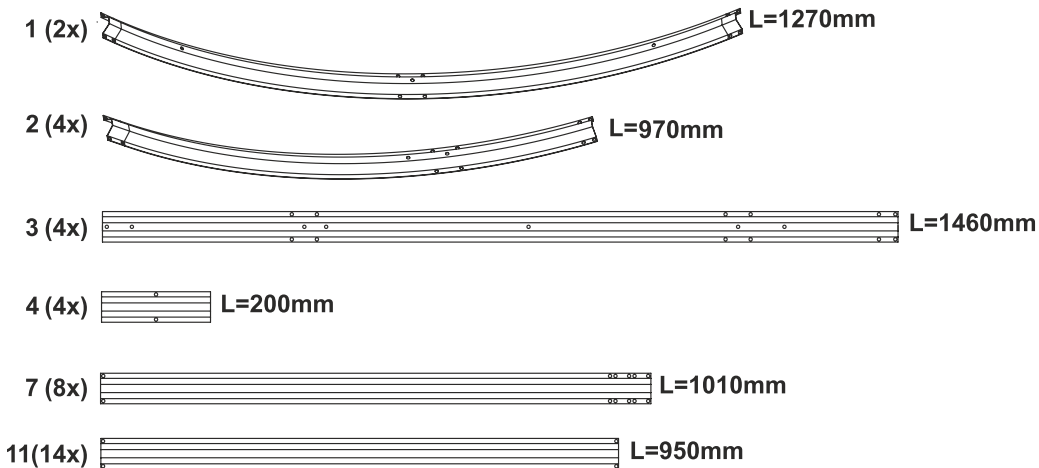

Polykarbonátové desky / Polykarbonátové dosky / Polikarbonát lemezek

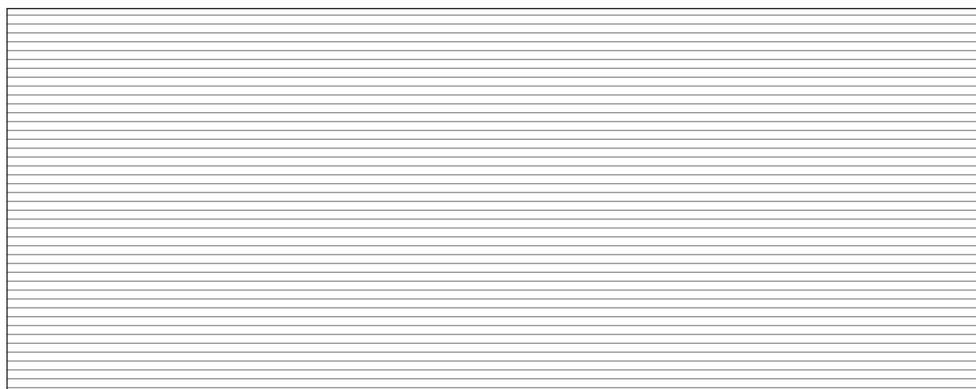

P5 (1x)  
2100x5400mm



# 8m<sup>2</sup>

## Seznam dílů skleníku LEGI MINT / Zoznam dielov skleníka LEGI MINT / A LEGI MINT üvegház alkatrészlistája

1(5x)  L=1270mm

2(10x)  L=970mm

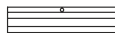
3(10x)  L=1460mm

4(14x)  L=200mm      5(8x)  L=500mm

7(12x)  L=1010mm

8(4x)  L=1095mm

8.1(4x)  L=1260mm

11(28x)  L=950mm

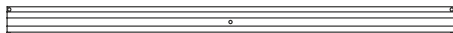
12(5x)  L=820mm

D1(3x)  L=930mm

D2(3x)  L=930mm

D3(9x)  L=715mm

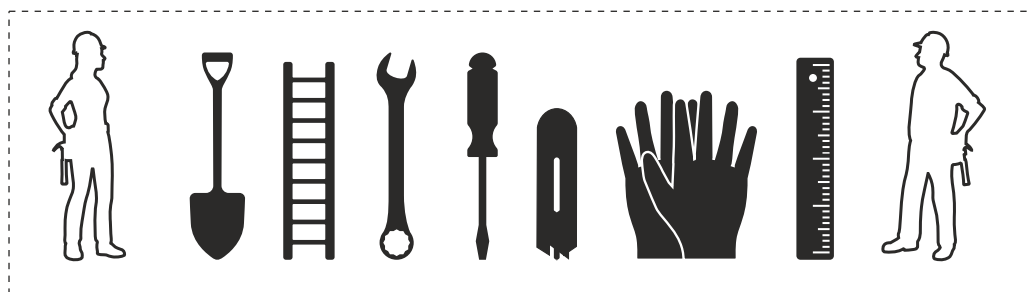

# 4m<sup>2</sup>

## Seznam dílů skleníku LEGI MINT / Zoznam dielov skleníka LEGI MINT / A LEGI MINT üvegház alkatrésztíztája

K1 (10x)

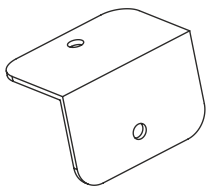

K2 (12x)

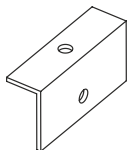

Páska / Páska / Szalag  
(1x)

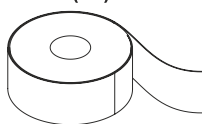

20 (131x)



19 (507x)

M5



16(342x)

M5-12



18(34x)

M5-16



17 (131x)

M5-40

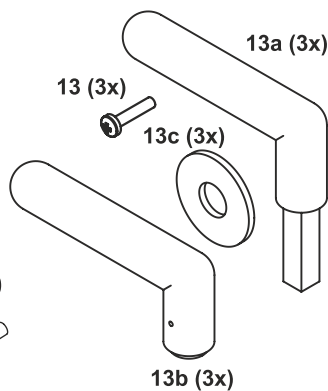

### Polykarbonátové desky / Polykarbonátové dosky / Polikarbonát lemezek

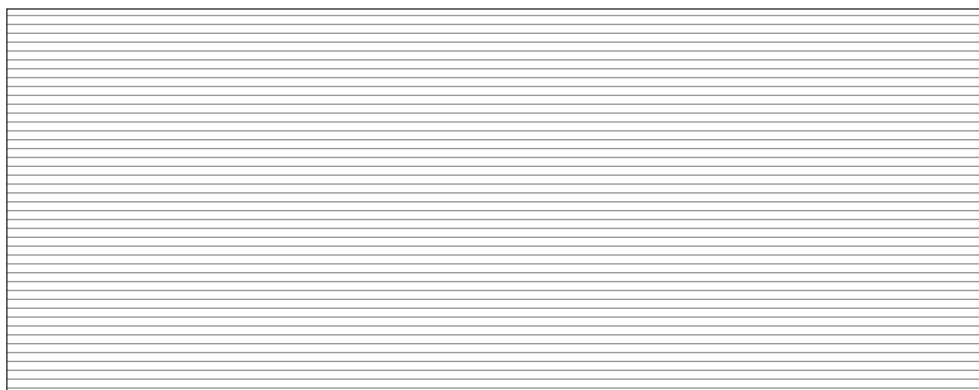

P5 (2x)  
2100x5400mm

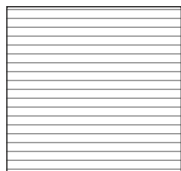

P4 (1x)  
950x900mm

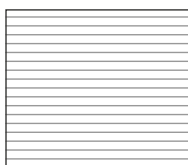

P6 (2x)  
1000x850mm



P7 (1x)  
925x850mm

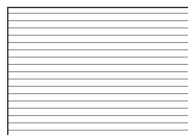

P8 (1x)  
1000x700mm



P3 (2x)  
900x210mm

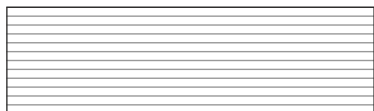

P1/P2 (4x)  
2000x580mm

1

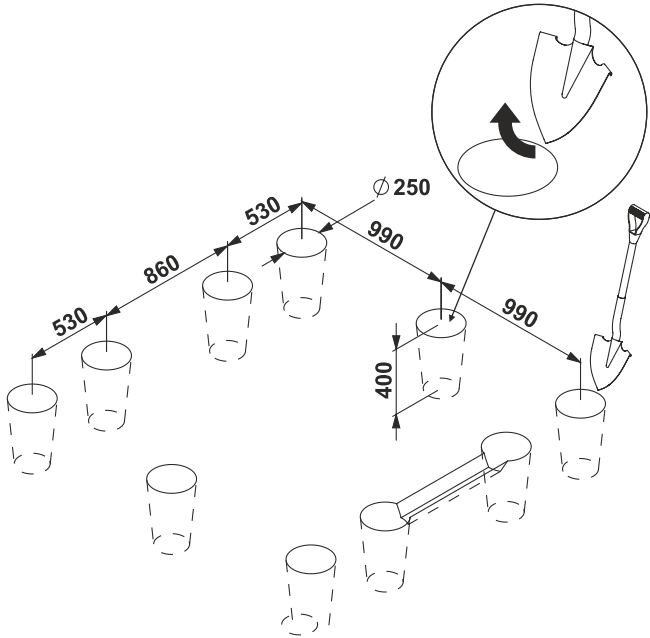

2

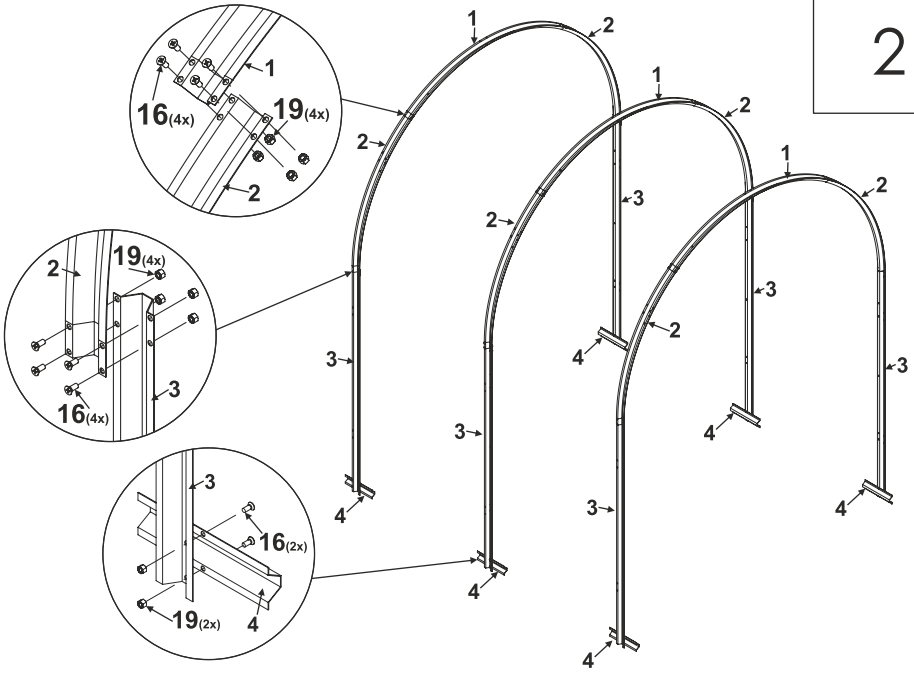

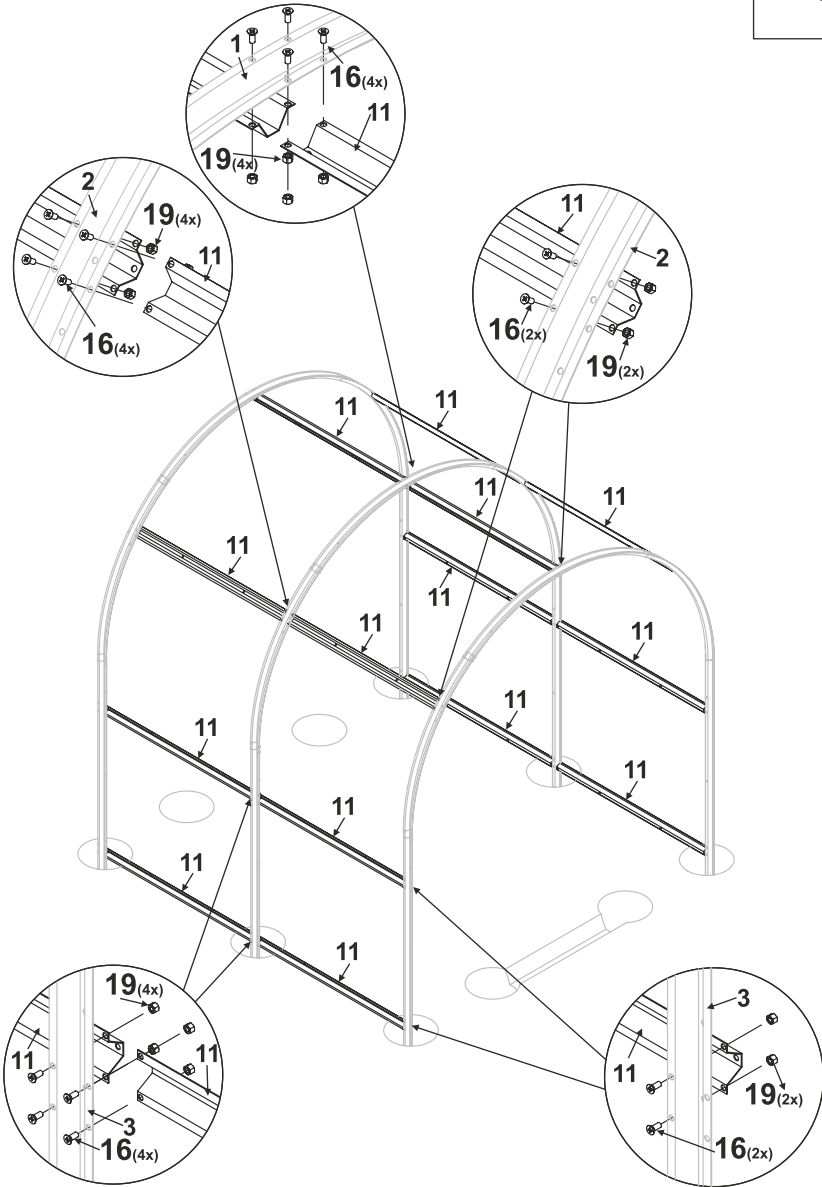

# 4

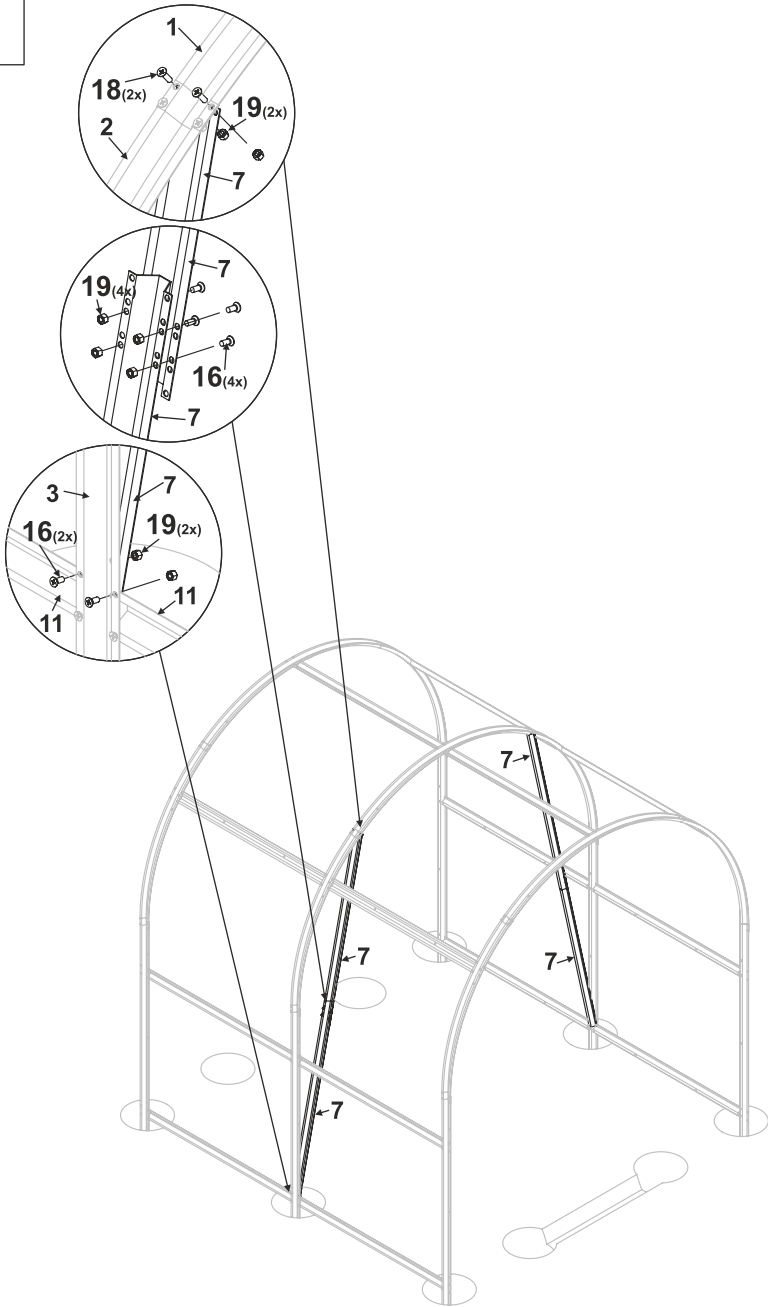

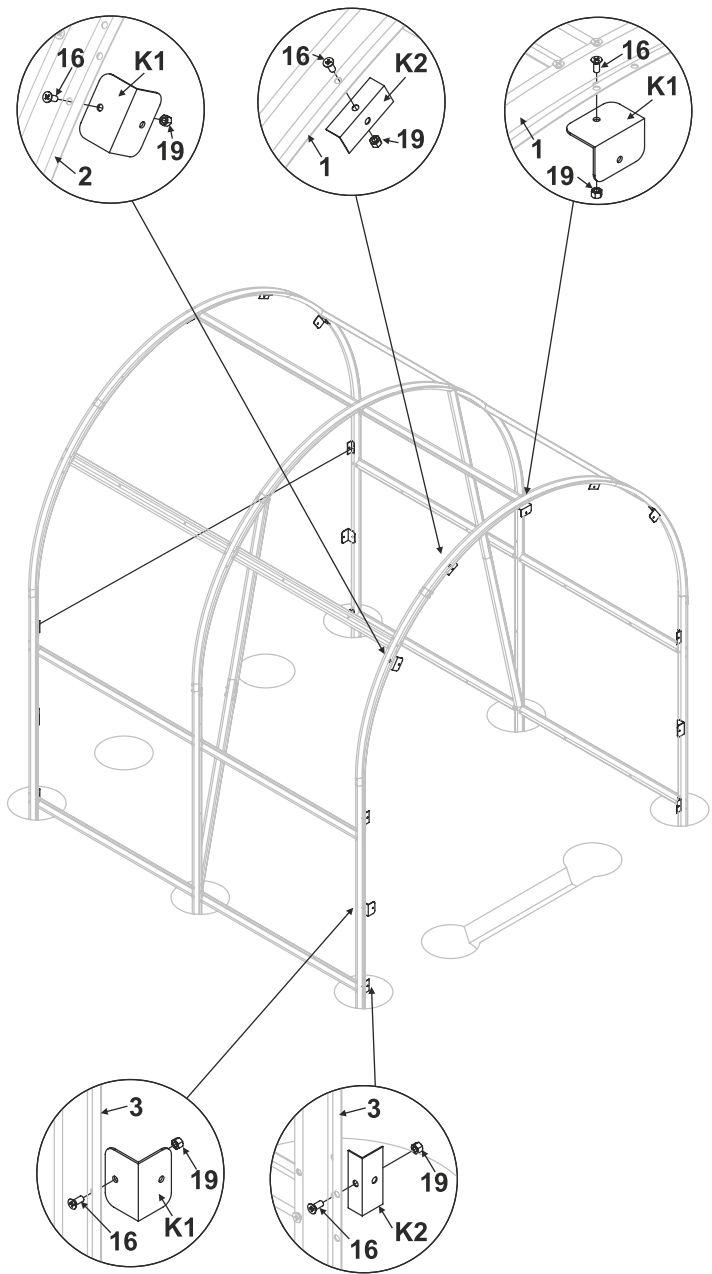

6

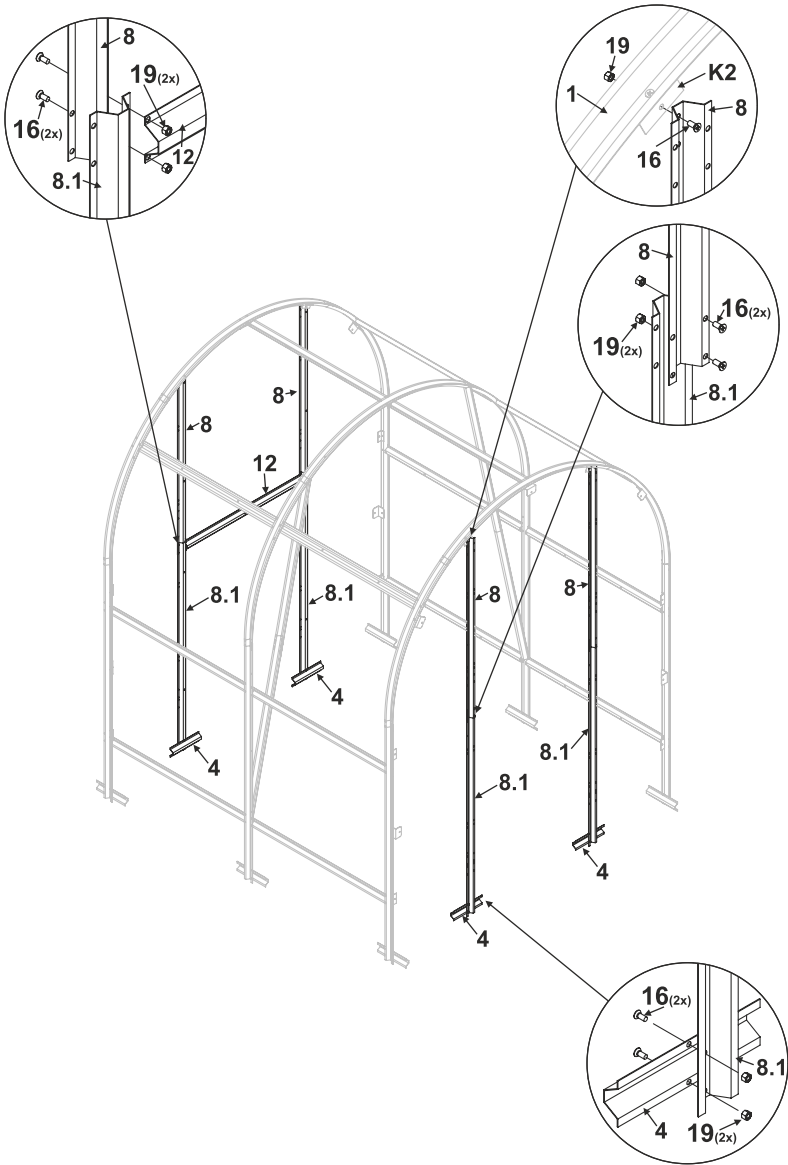

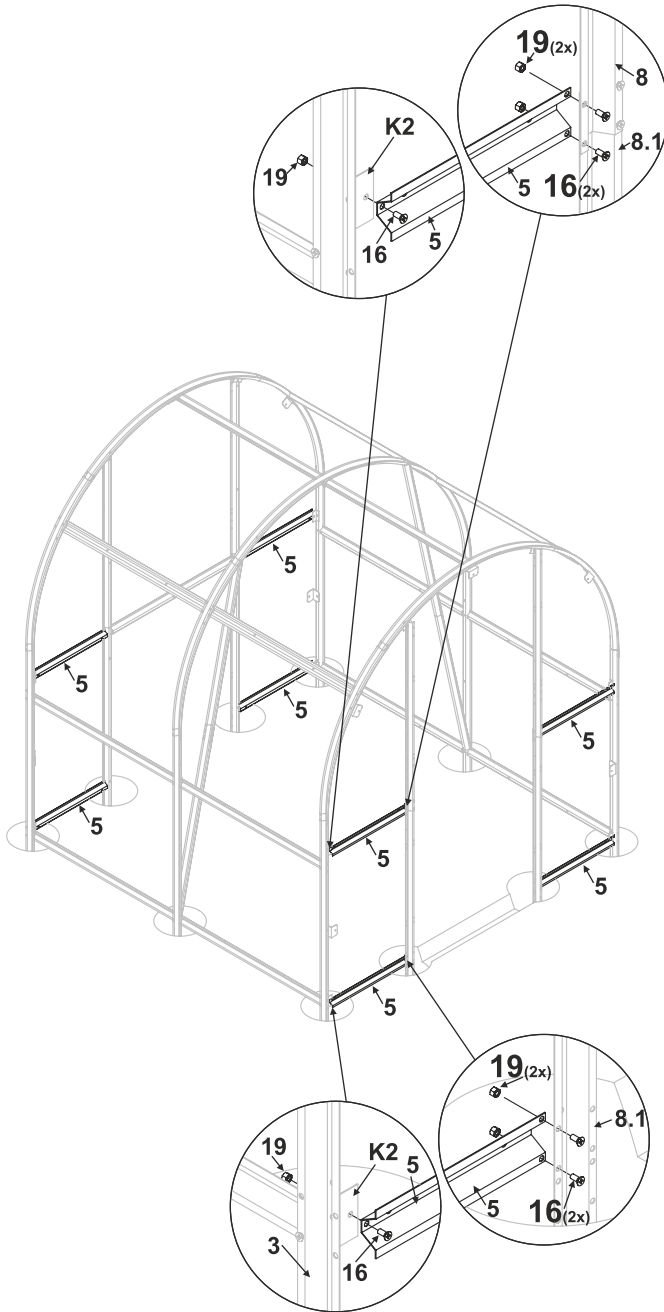

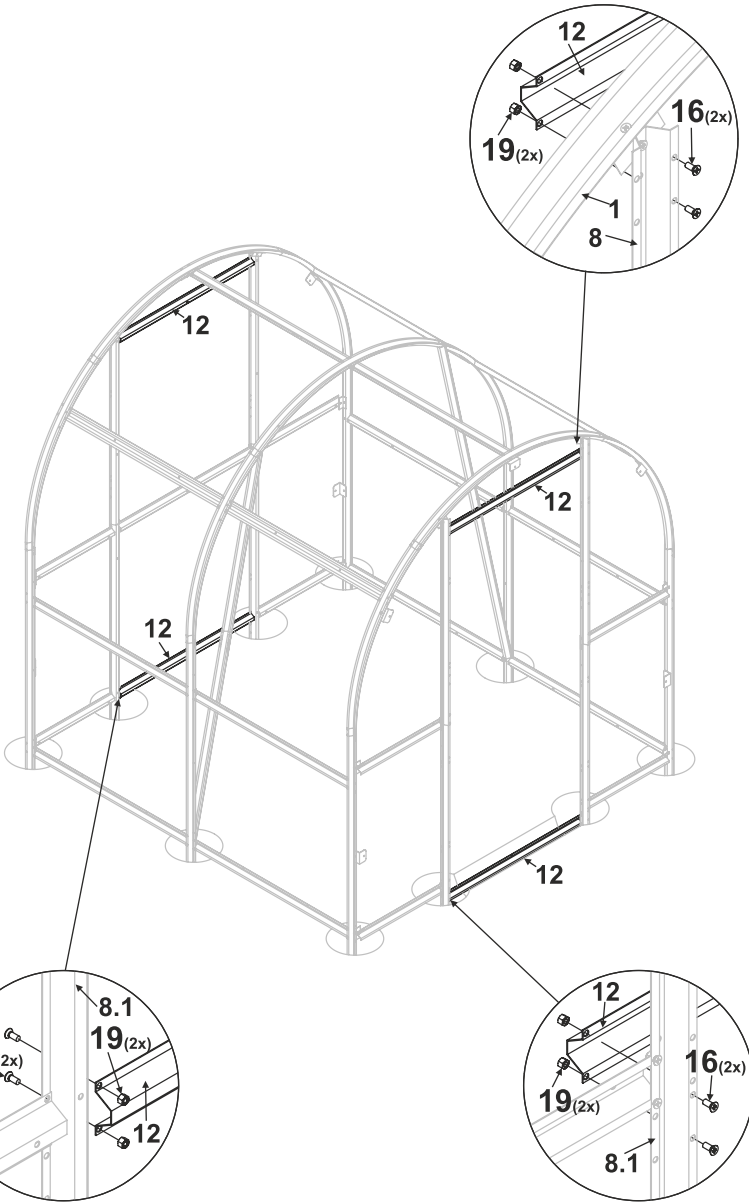



10

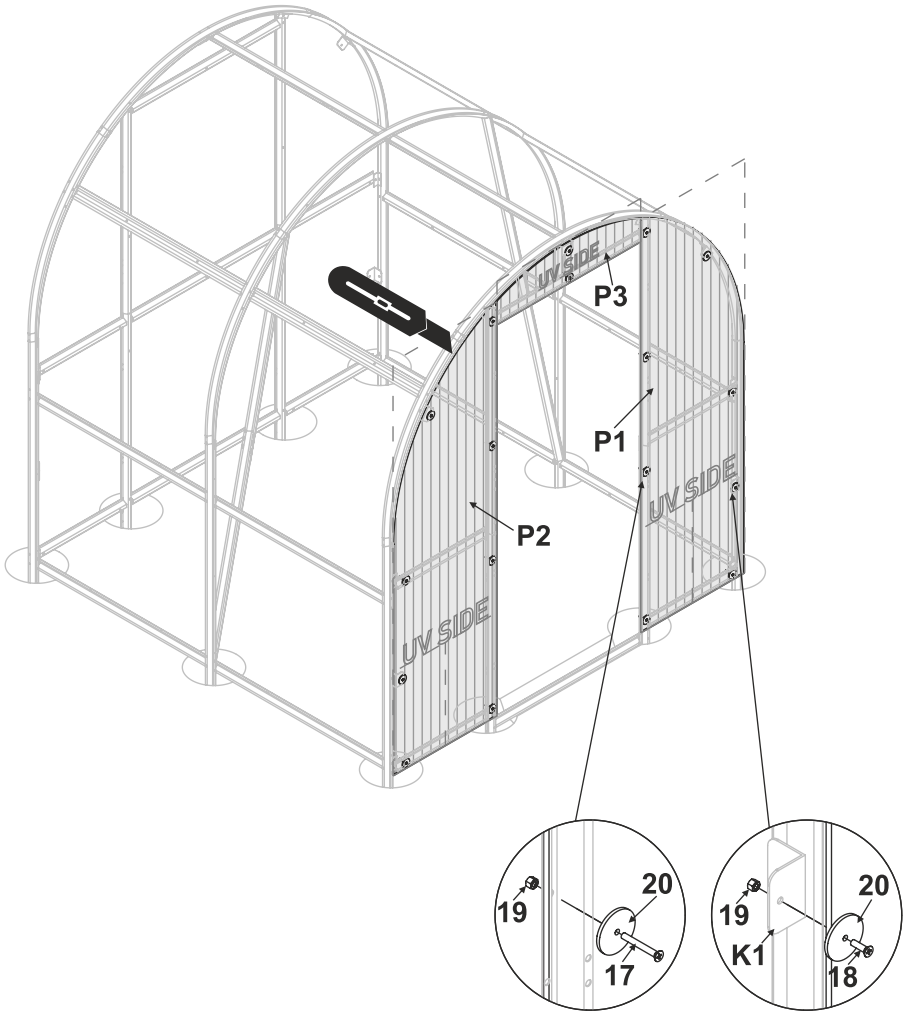

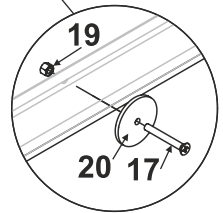
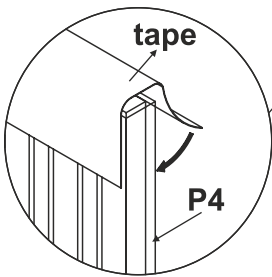
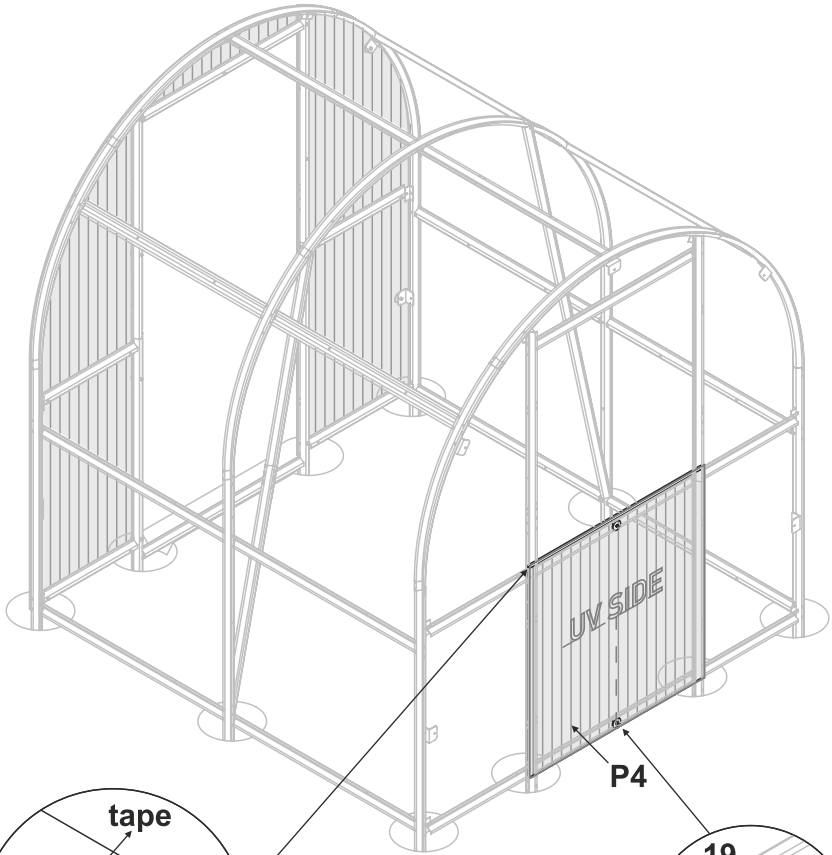

12

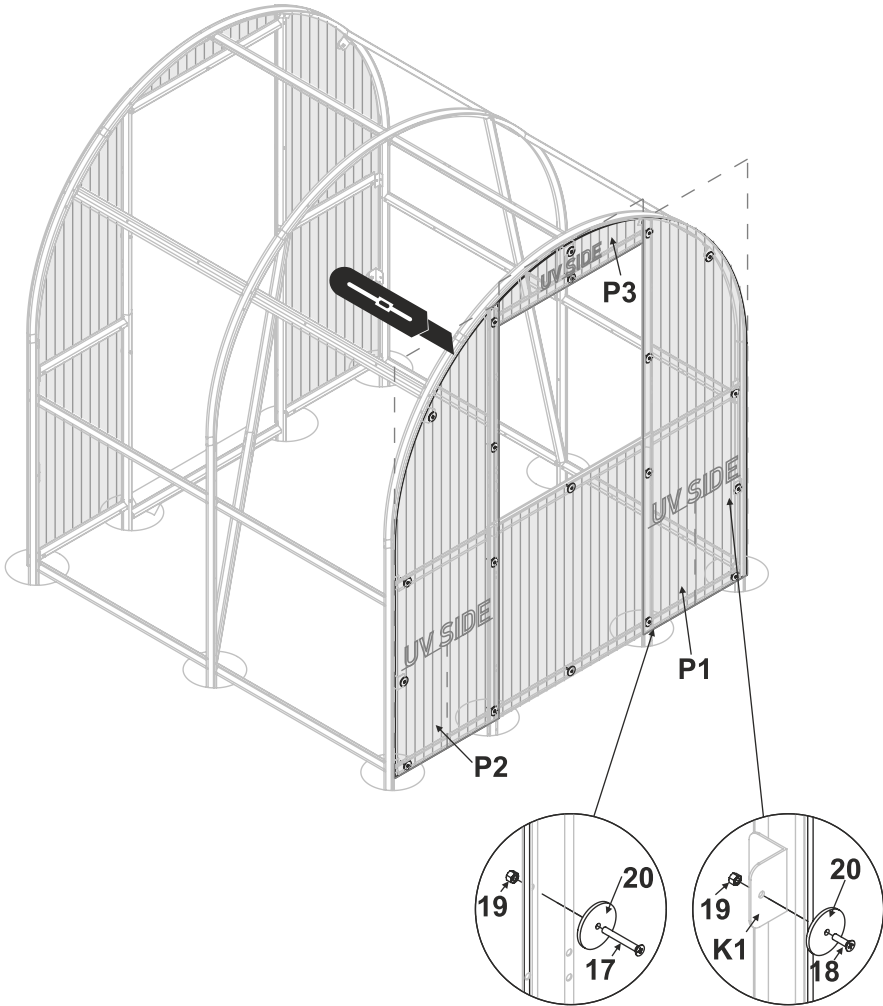

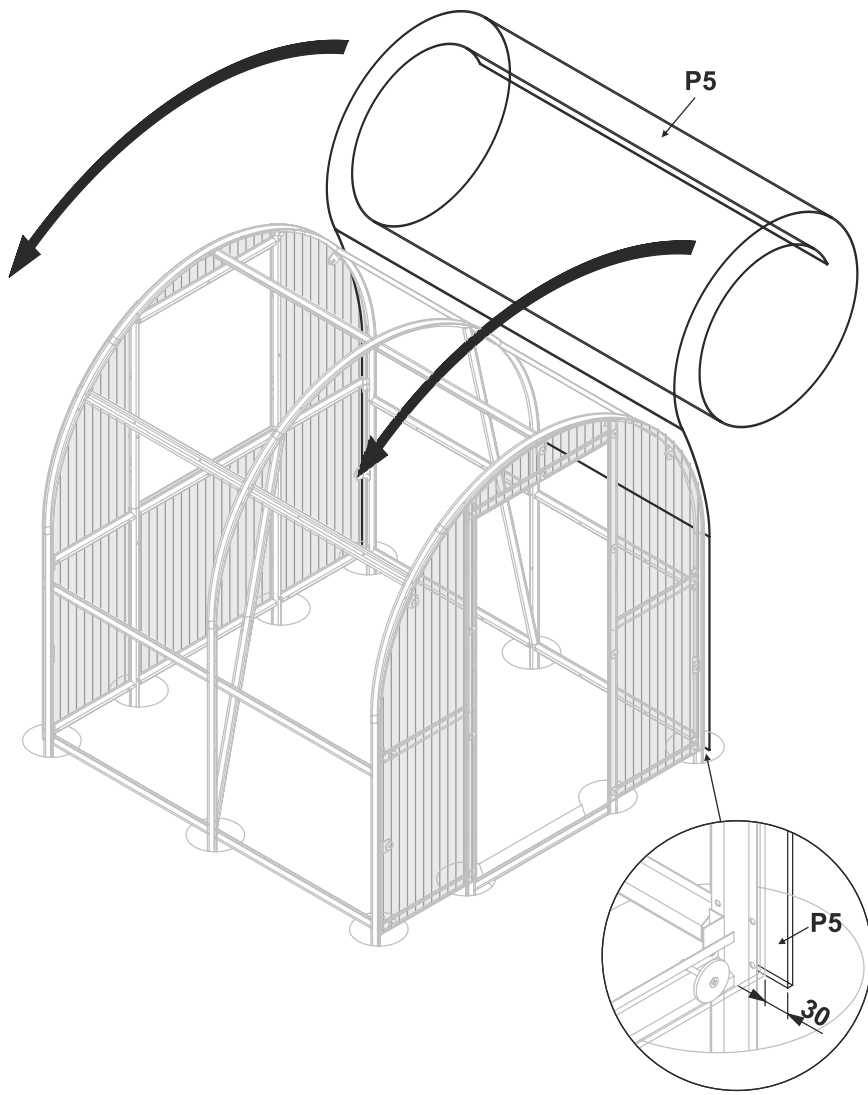

14

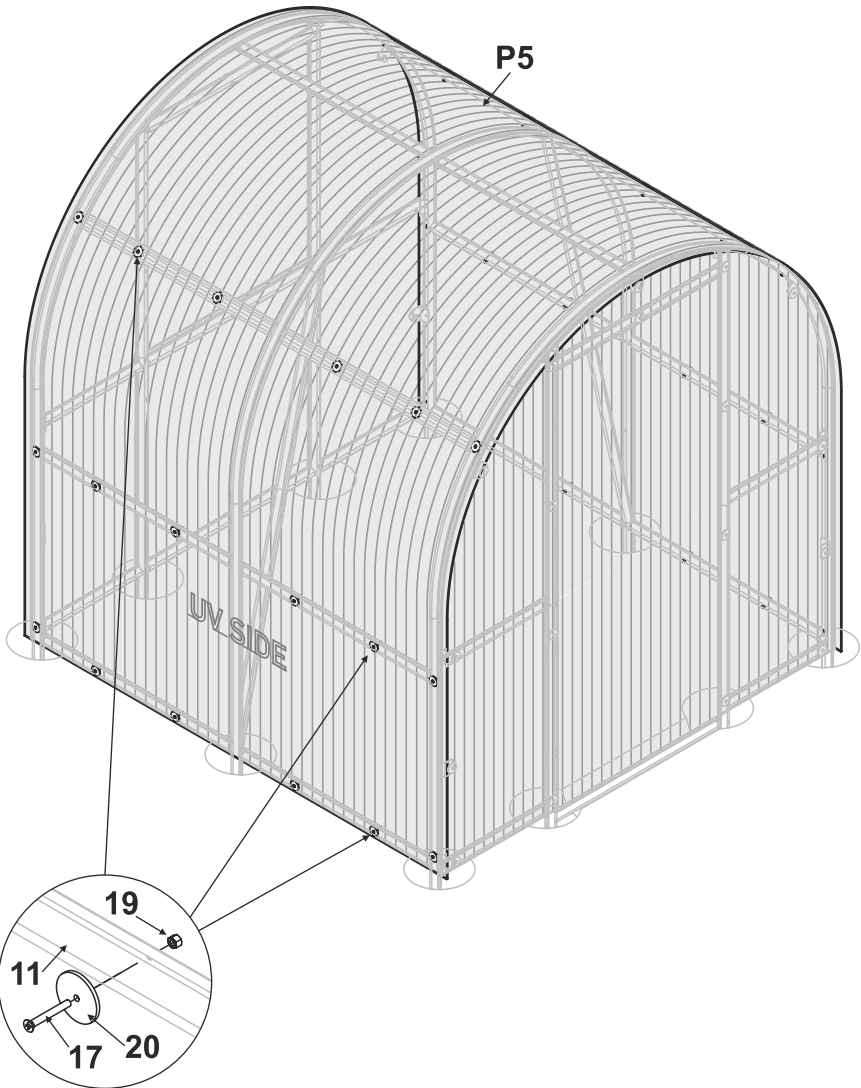

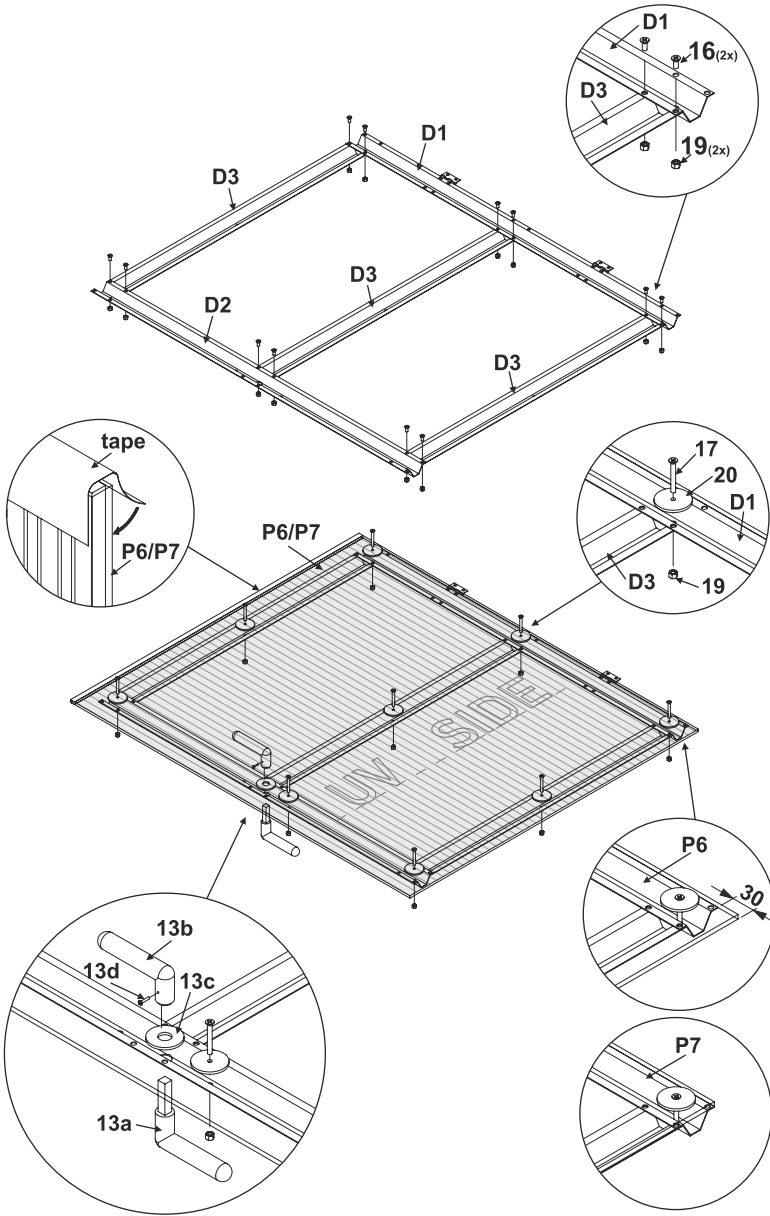

16

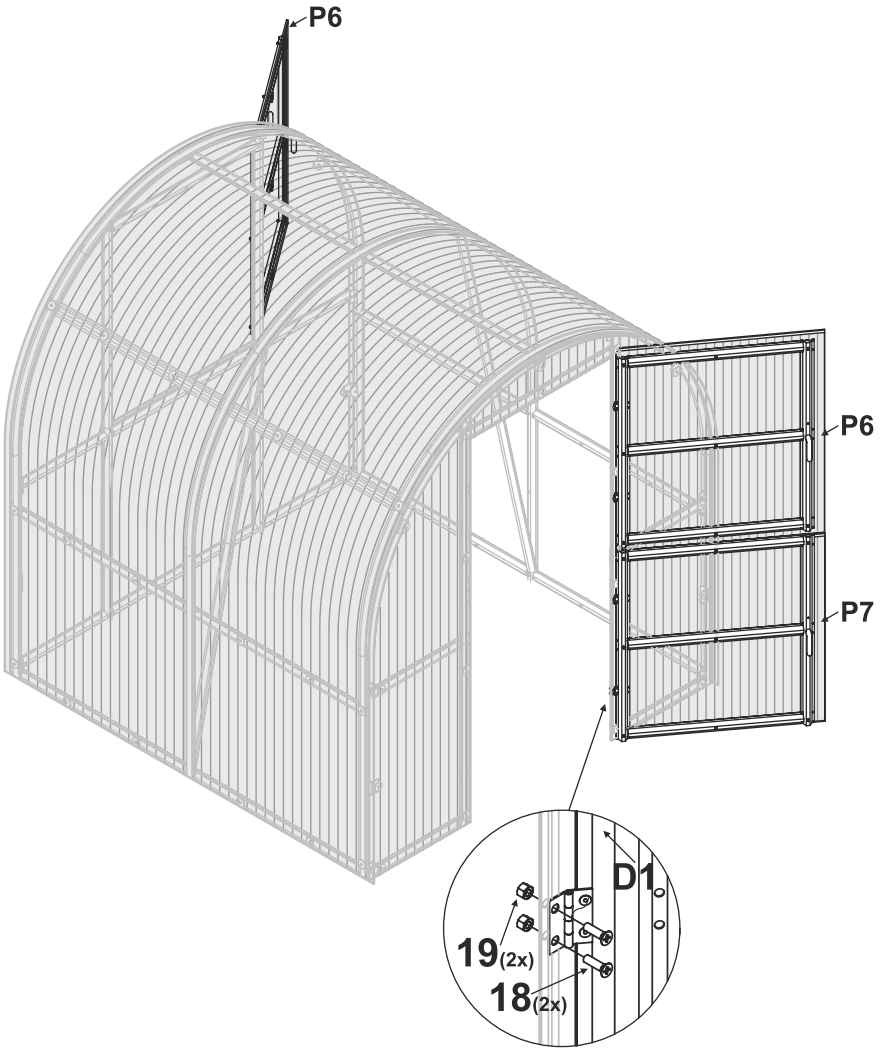

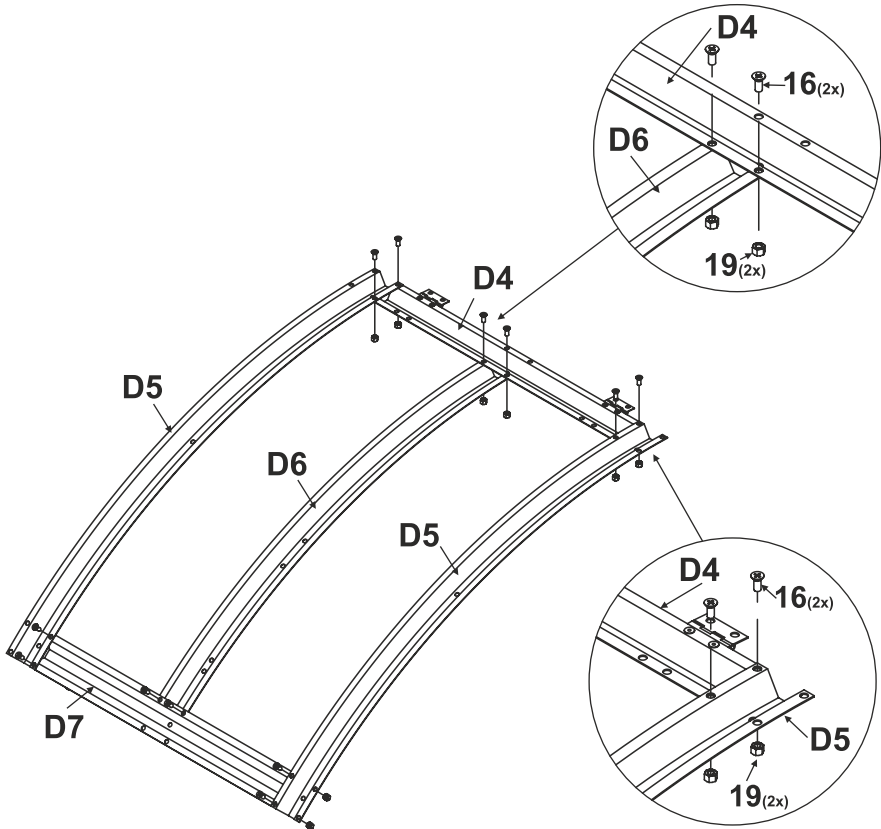

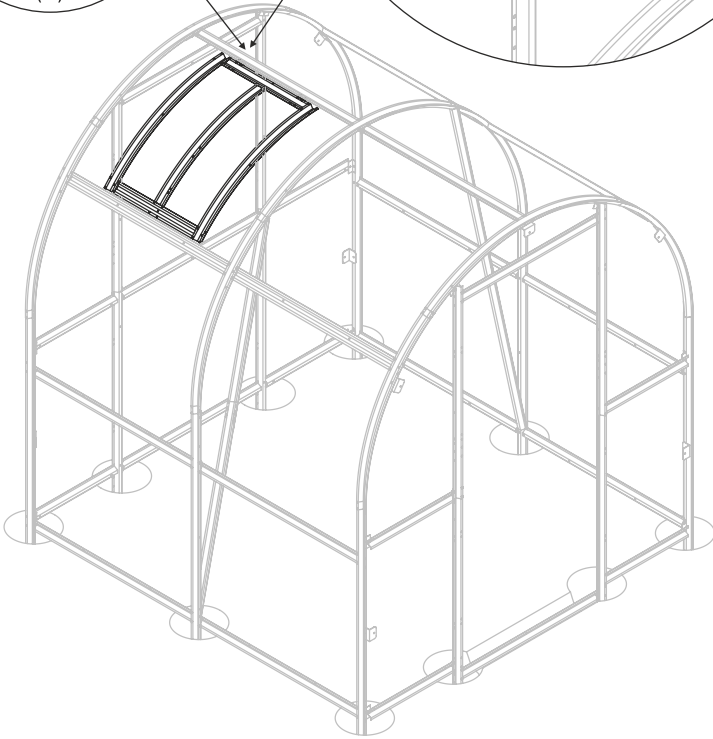
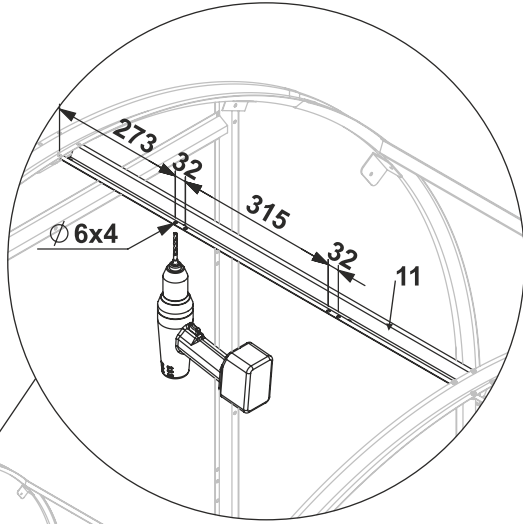
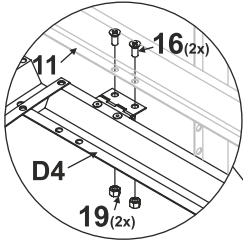

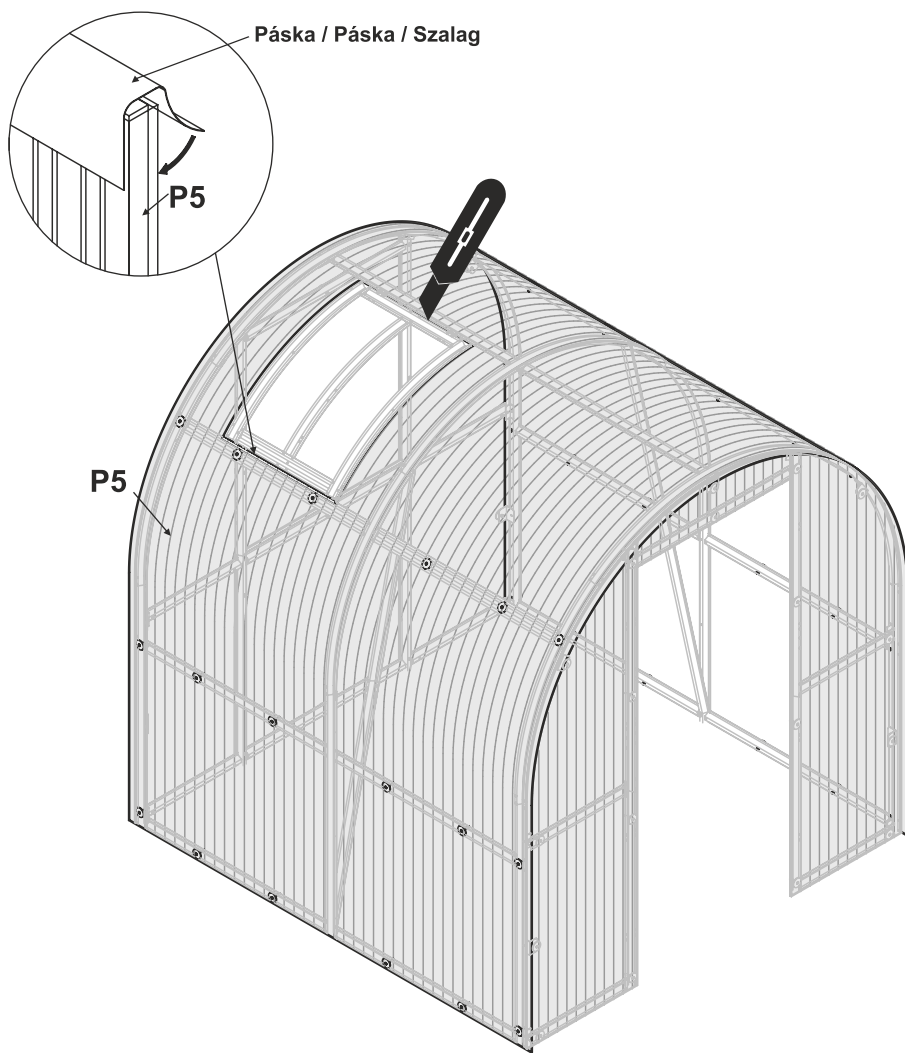

20

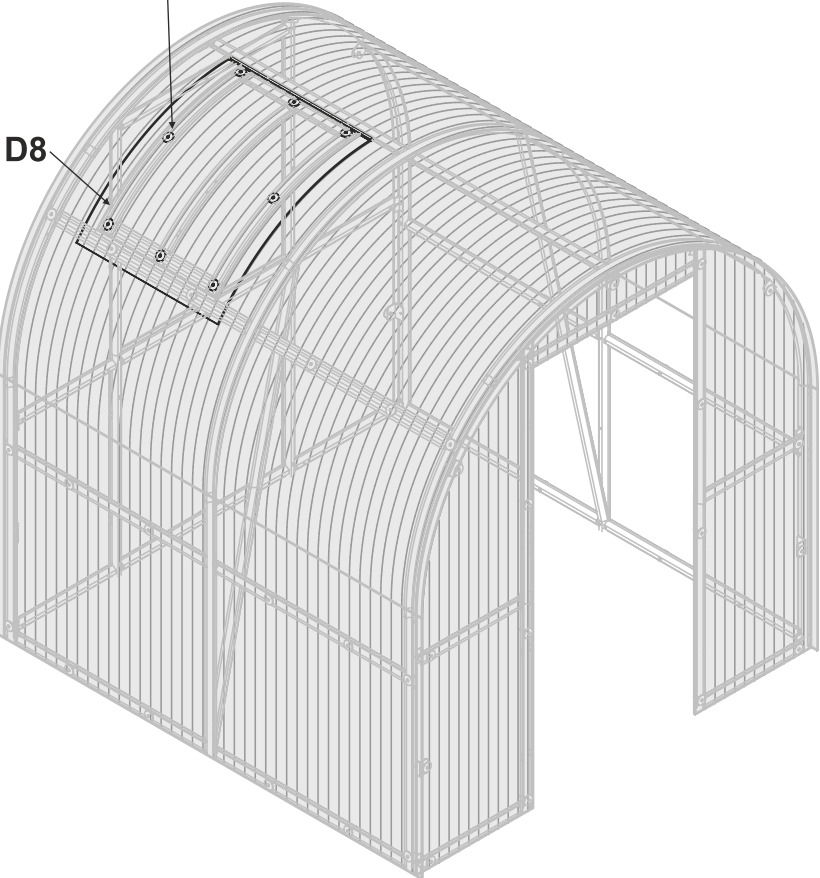
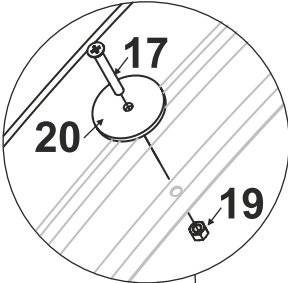

# kiwa

No. 2268



EN 1090-1:2009+A1:2011  
No. 2268-CPR-419

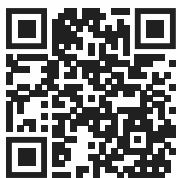

[www.zahradajezek.cz](http://www.zahradajezek.cz)  
[info@zahradajezek.cz](mailto:info@zahradajezek.cz)



[www.odsuseda.sk](http://www.odsuseda.sk)  
[info@odsuseda.sk](mailto:info@odsuseda.sk)



[www.jeza.hu](http://www.jeza.hu)  
[info@jeza.hu](mailto:info@jeza.hu)

---

### Distributor:

Dům a zahrada Ježek s.r.o.  
Ledce 99, 330 14 Ledce u Plzně  
CZECH REPUBLIC  
VAT: CZ02906007